



**INLAND**

**POWER**

**YACHT**

**SKIPPER**

**HANDBOOK**



# SPIS TREŚCI

<b>BUDOWA JACHTU</b>	<b>1</b>
<b>WĘZŁY</b>	<b>2</b>
<b>BEZPIECZNE CUMOWANIE</b>	<b>3</b>
<b>ODPRAWA BEZPIECZEŃSTWA</b>	<b>4</b>
<b>SILNIK ZABURTOWY</b>	<b>5</b>
<b>KOTWICZENIE</b>	<b>7</b>
<b>SPOSOBY CUMOWANIA</b>	<b>9</b>
<b>ZNAKI CEVNI</b>	<b>12</b>
<b>OZNAKOWANIE NAWIGACYJNE</b>	<b>15</b>
<b>OZNAKOWANIE STATKÓW</b>	<b>24</b>
<b>PRAWO DROGI</b>	<b>26</b>
<b>METEOROLOGIA</b>	<b>27</b>

# BUDOWA JACHTU

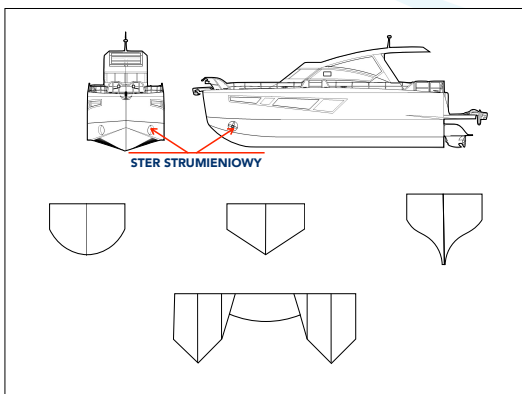
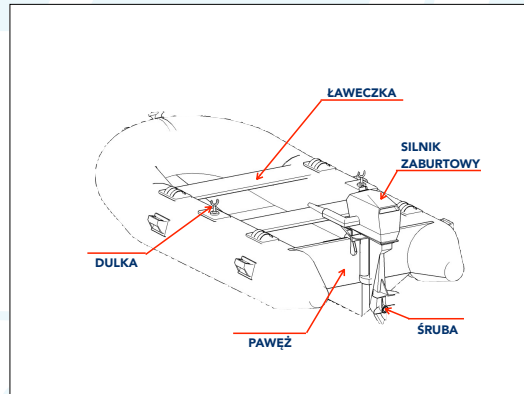
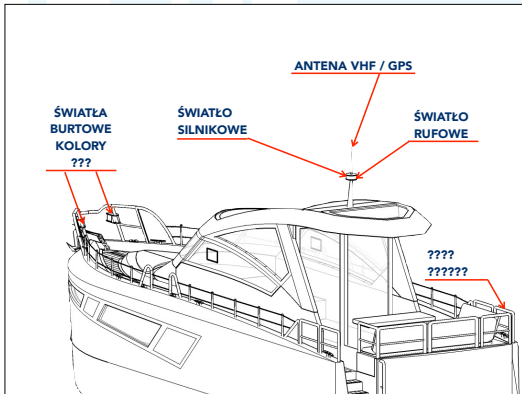
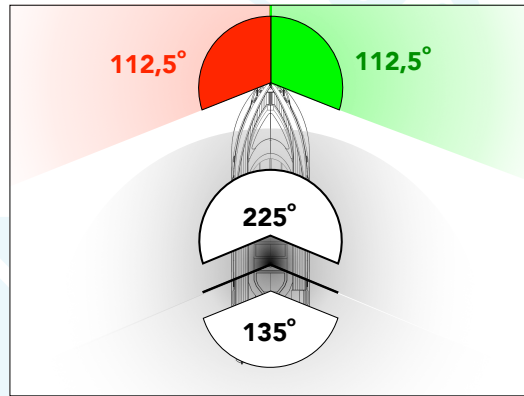
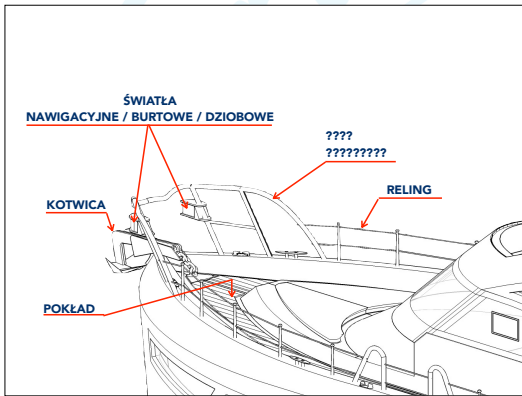
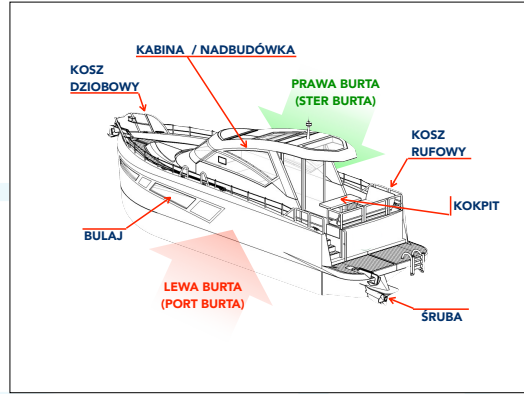
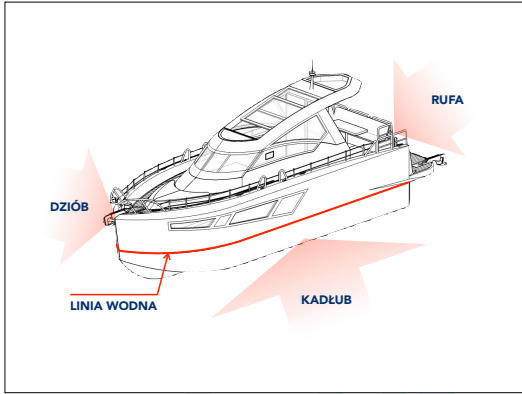

---



---



---



---



---

# WĘZŁY

## RATOWNICZY

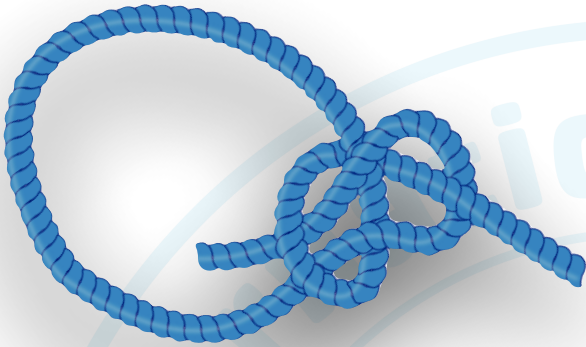

ÓSEMKA

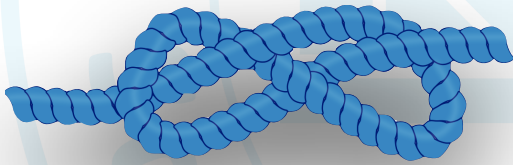

## CUMOWNICZY

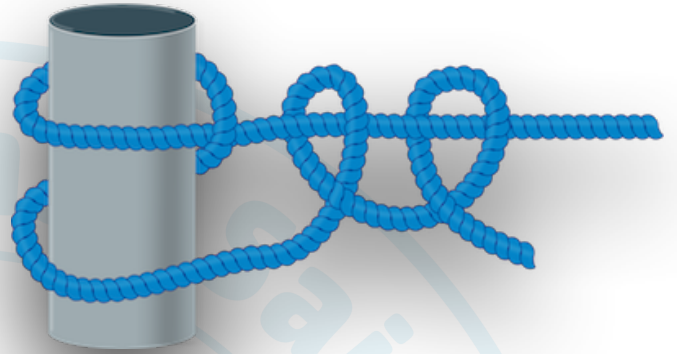

PŁASKI

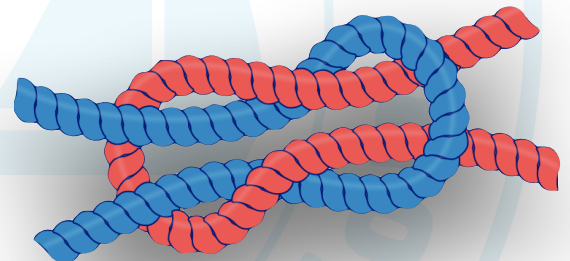

## KNAGOWY

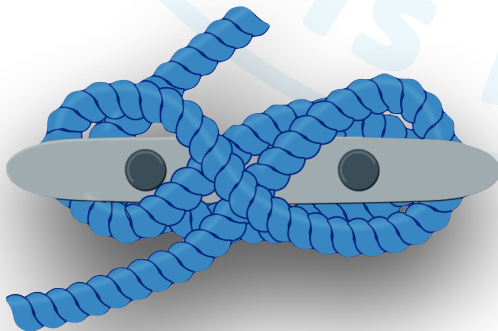

## WYBLINKA



# BEZPIECZNE CUMOWANIE

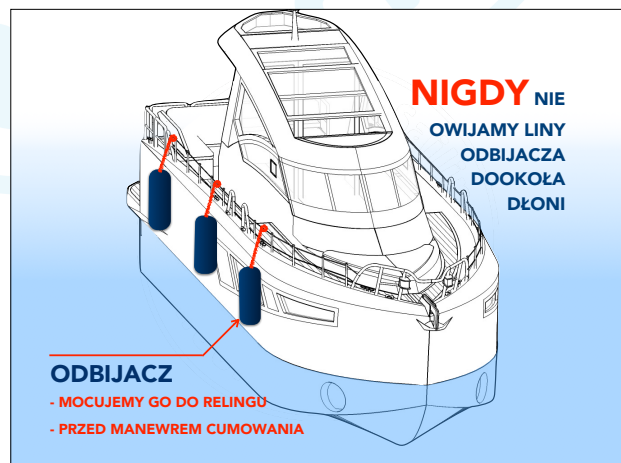
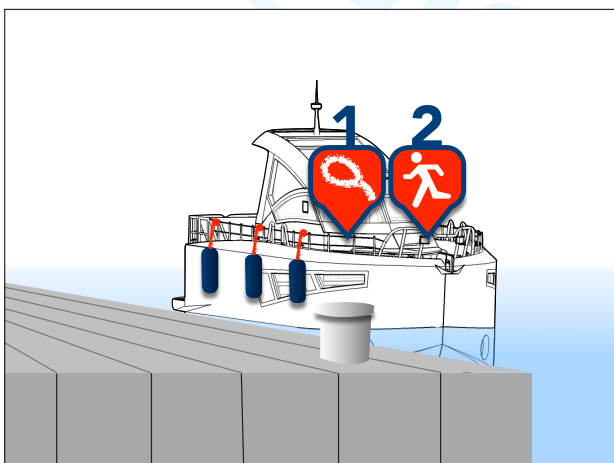
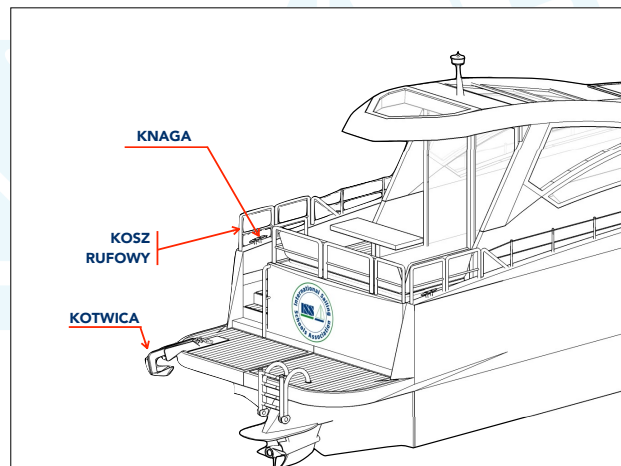
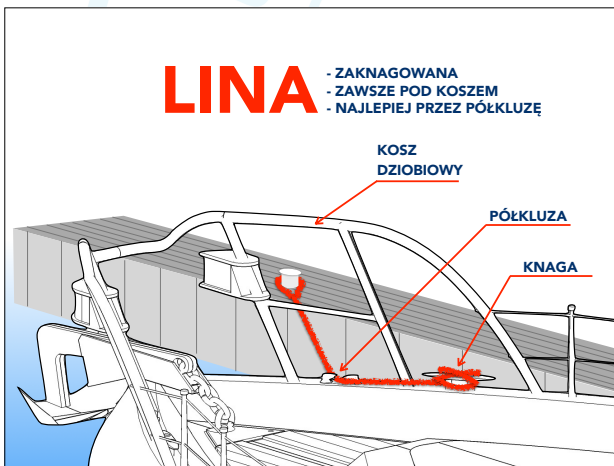
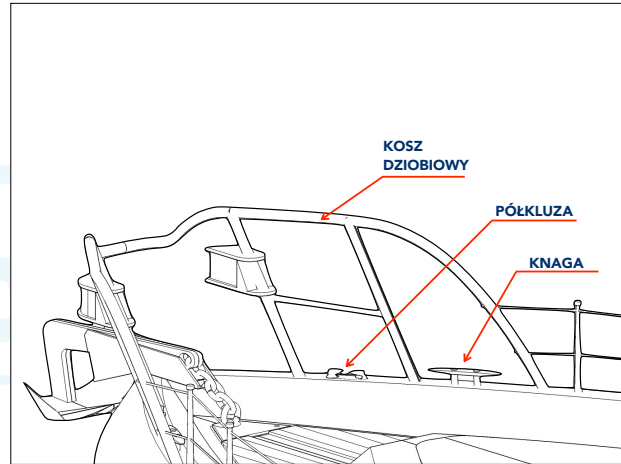
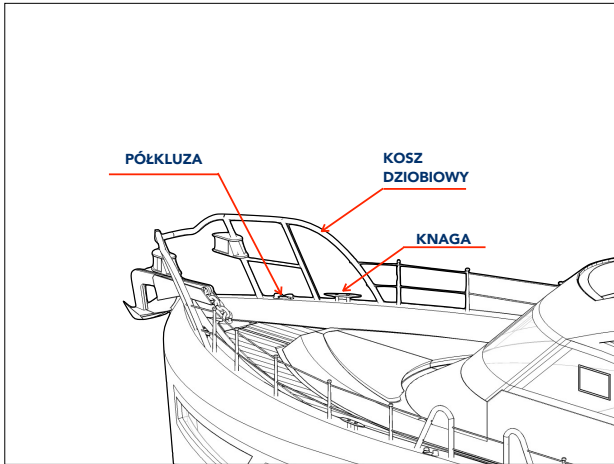



# ODPRAWA BEZPIECZEŃSTWA

## 1. Zasady poruszania się po jachcie

.....

.....

.....

.....

## 2. Środki asekuracyjne, sygnalizacyjne i ratunkowe

.....

.....

.....

.....

## 3. Instalacje na jachcie

.....

.....

.....

.....

## 4. Sytuacje awaryjne

.....

.....

.....

.....

# SILNIK ZABURTOWY

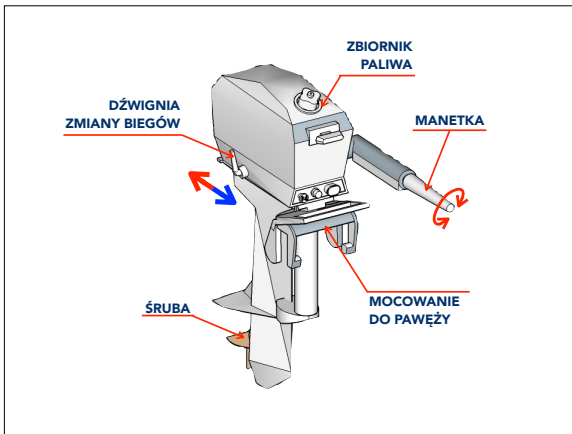

---

---

---

---

---

---

---

---

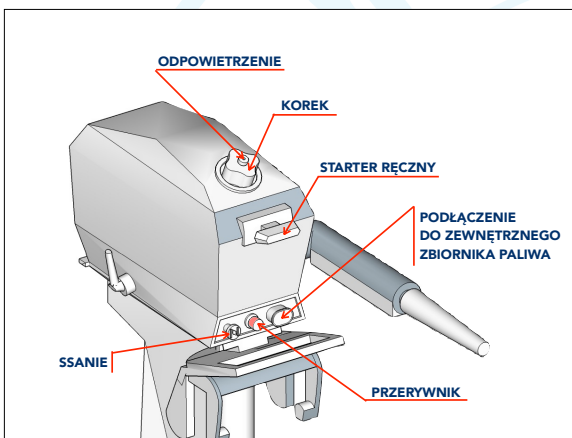

---

---

---

---

---

---

---

---

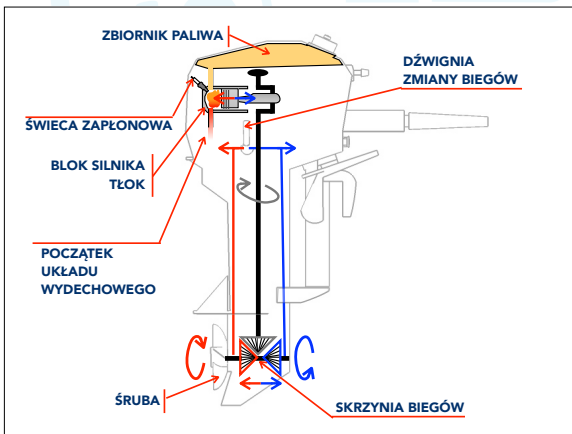

---

---

---

---

---

---

---

---

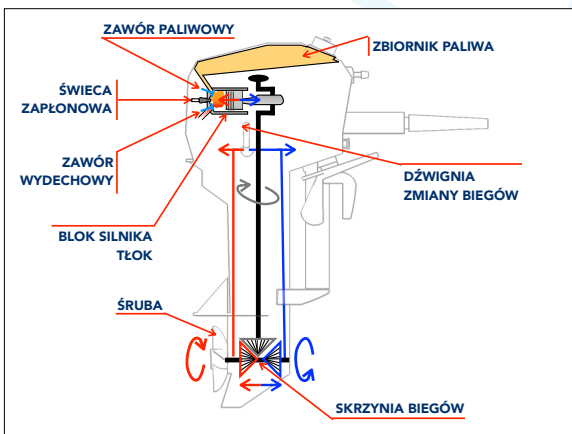

---

---

---

---

---

---

---

---

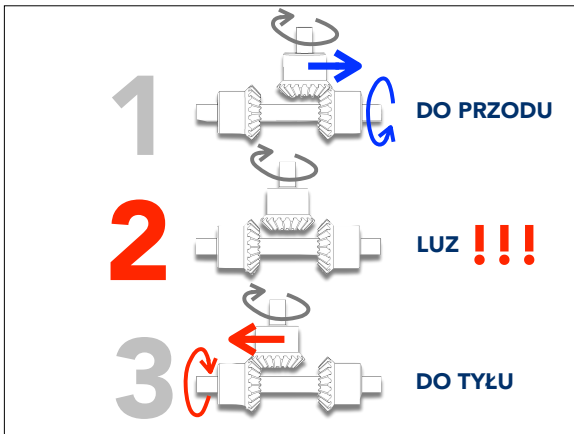

---

---

---

---

---

---

---

---

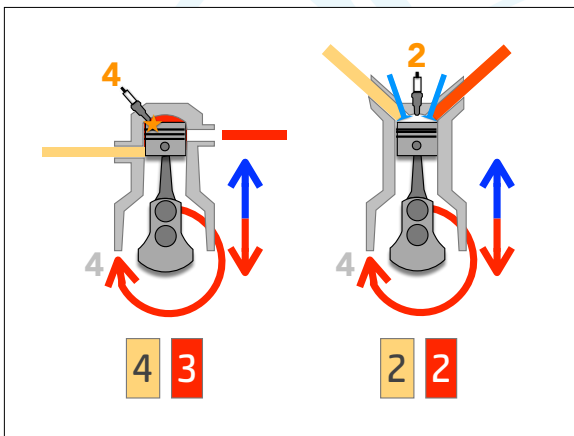

---

---

---

---

---

---

---

---

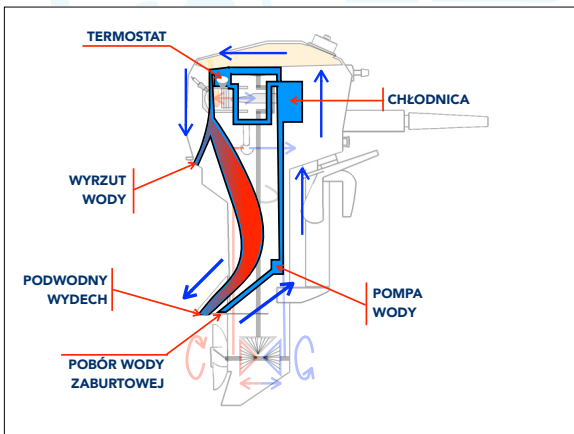

---

---

---

---

---

---

---

---



# KOTWICZENIE

	<b>BRUCE'A</b>	UNIWERSALNA, ALE SŁABO TRZYMA W GLINIE ORAZ CIĘŻKIM MULE
	<b>DELTA</b>	DOSKONALE TRZYMA NA WIEKSZOŚCI PODŁOŻY. SŁABIEJ JEDYNIJE NA SKAŁACH
	<b>ADMIRALICJI</b>	DOSKONALE TRZYMA NA SKAŁACH, ALE JEST TRUDNA W PRZECHOWYWANIU
	<b>DANFORTH'A</b>	DOSKONALE TRZYMA NA PIASKU I W MULE. ZAJMUJE MAŁO MIEJSCA
	<b>GRZYBEK</b>	DOBRA NA DŁUGOTRWAŁE KOTWICZENIE

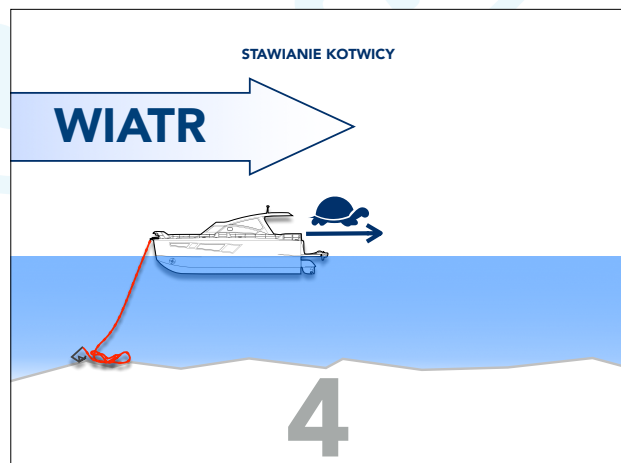
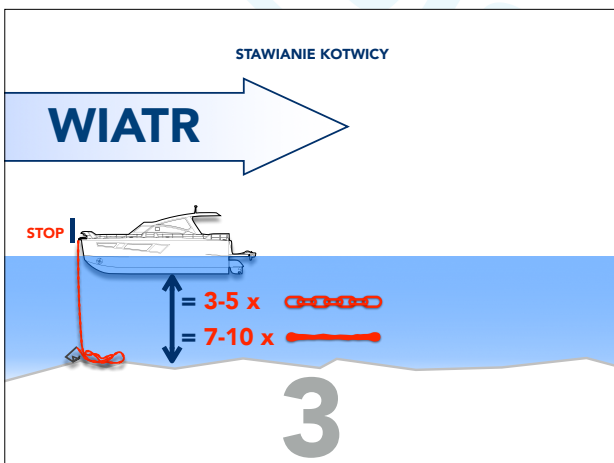
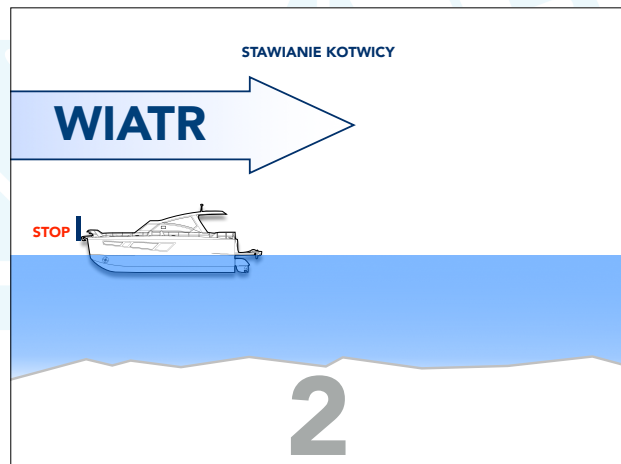
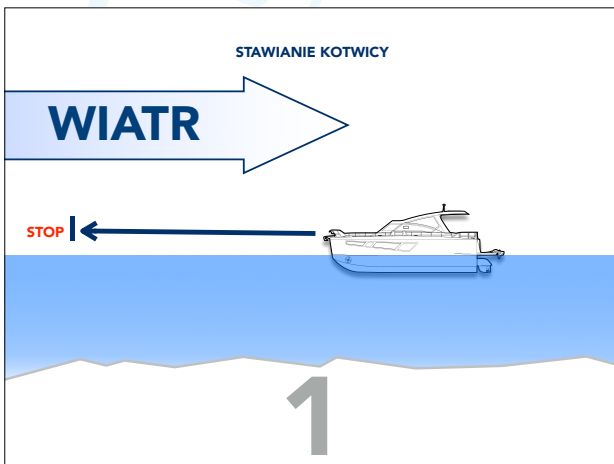
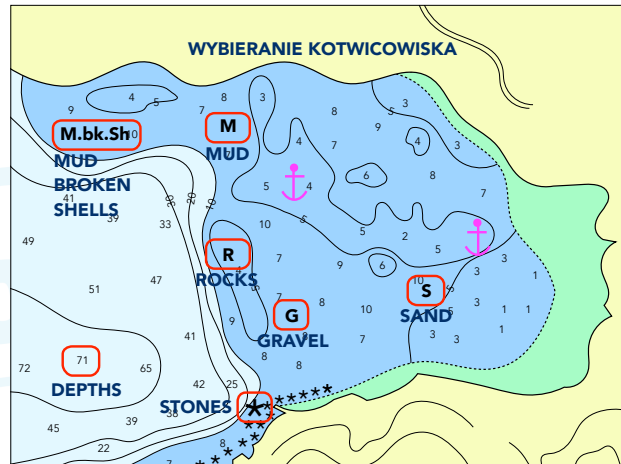

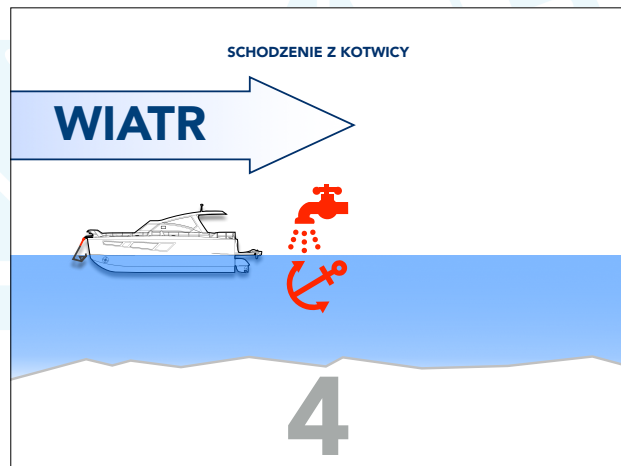
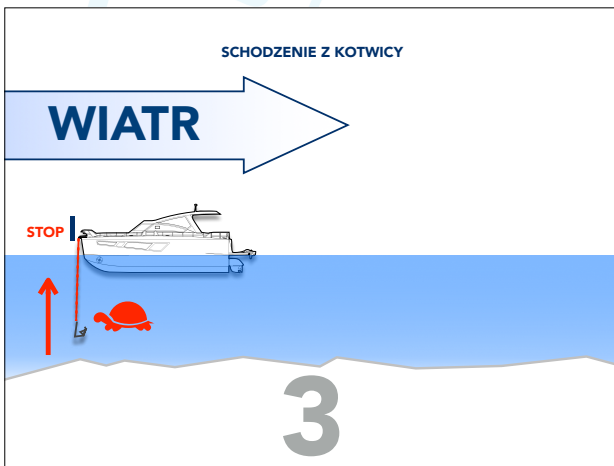
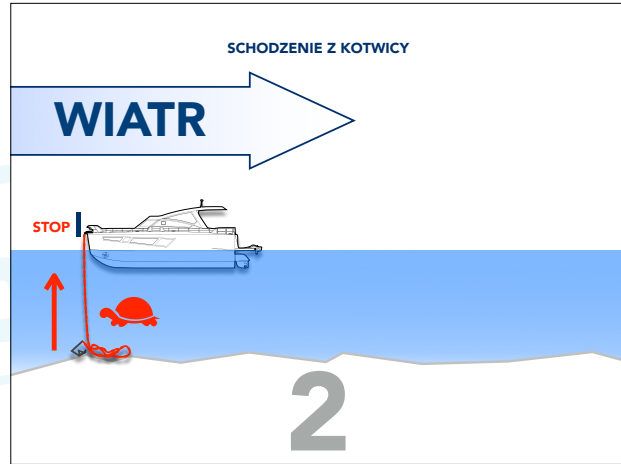
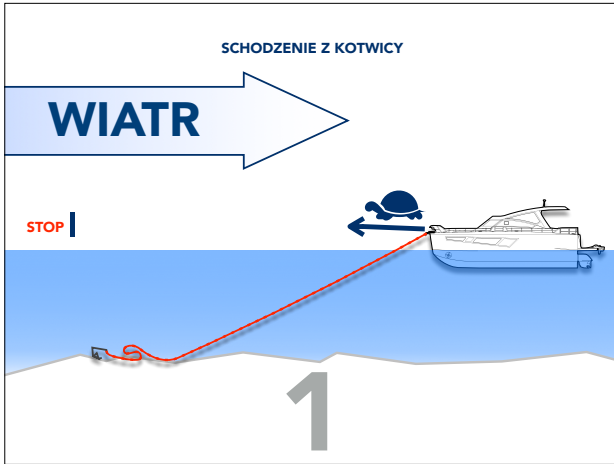

.....

.....

.....

.....

.....

.....

.....

.....

# SPOSOBY CUMOWANIA

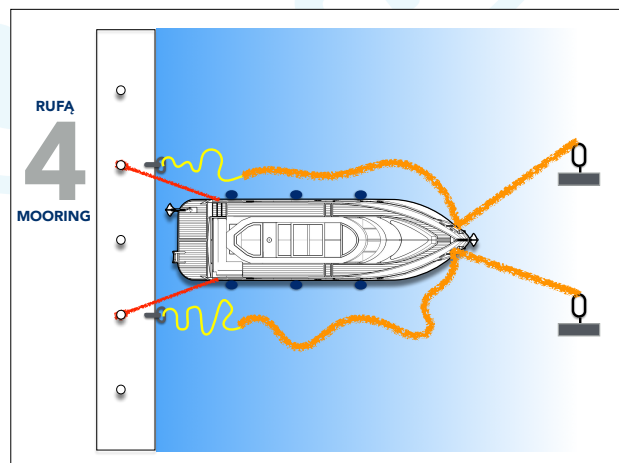
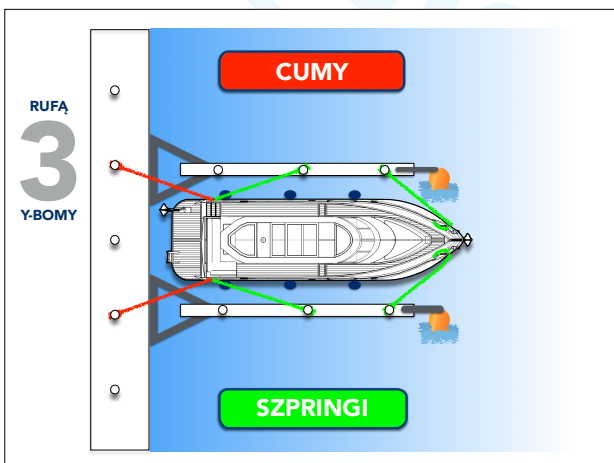
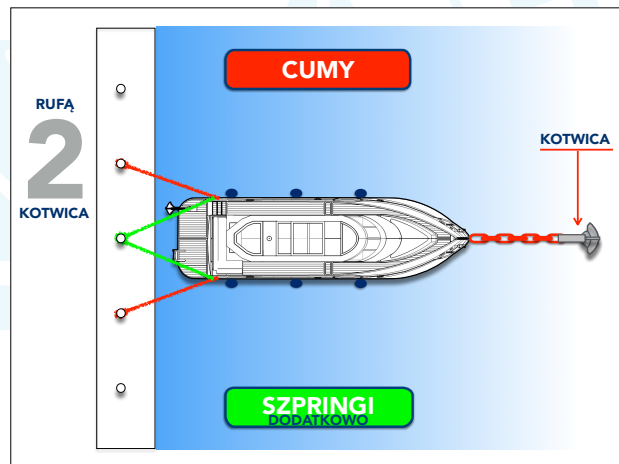
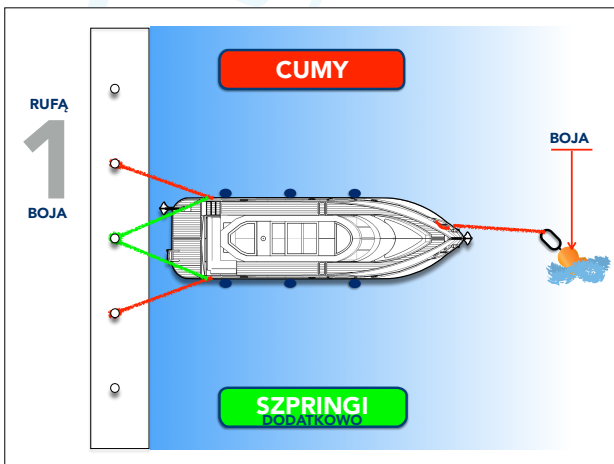
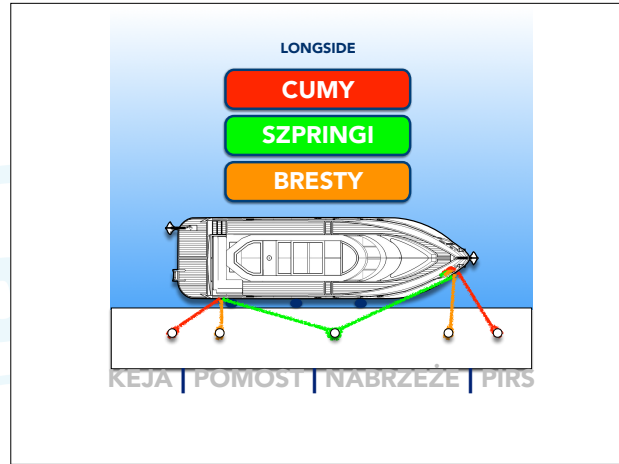
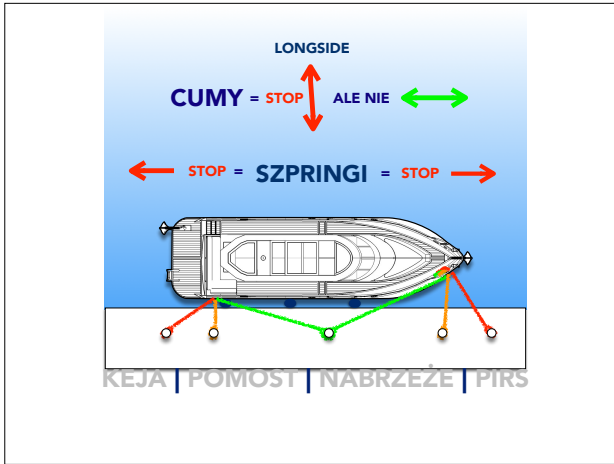

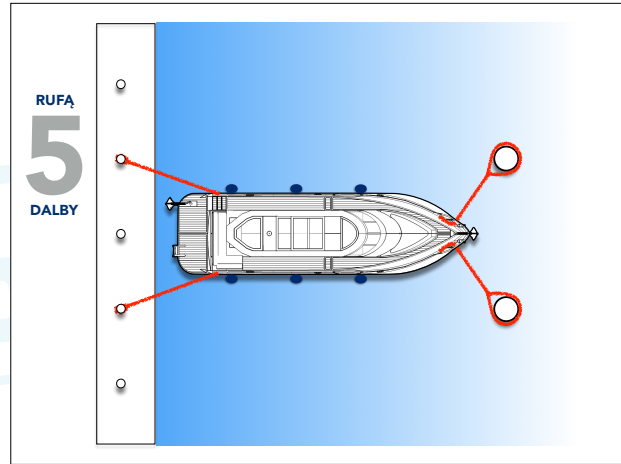
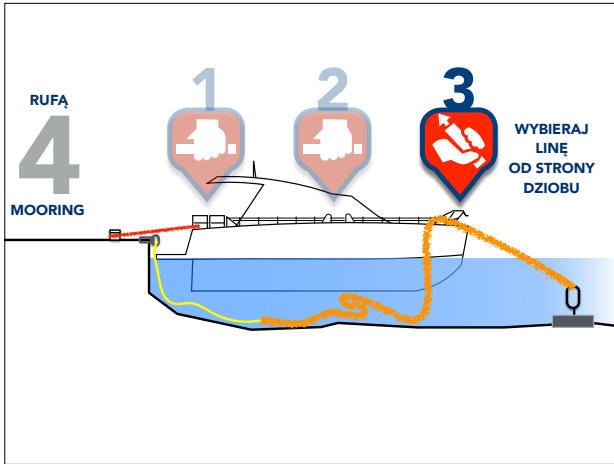

---

---

---

---

---

---

---

---

---

---

---

---

---

---

---

---

---

---

---

---

---

---

---

---

---

---

---

---

---

---

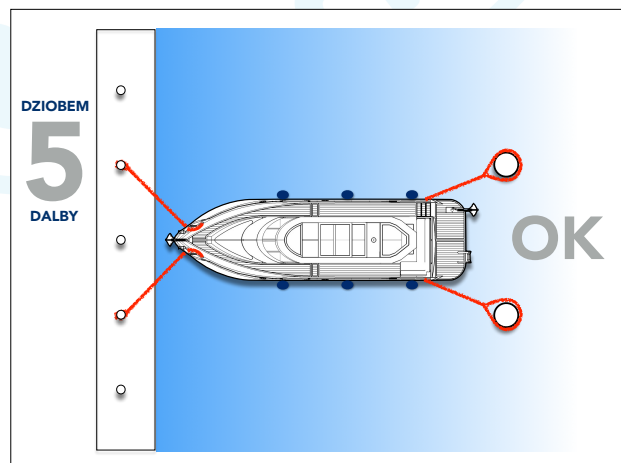
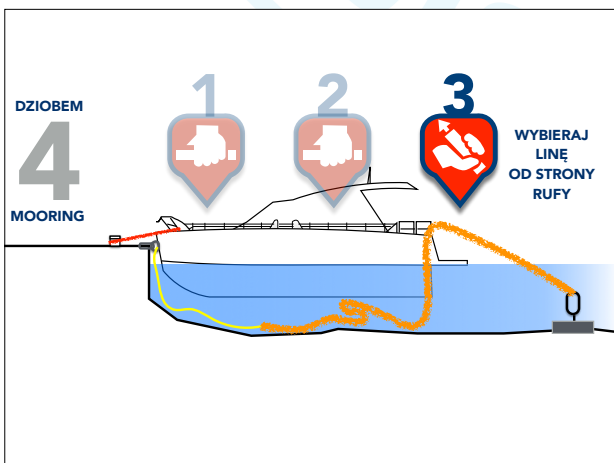
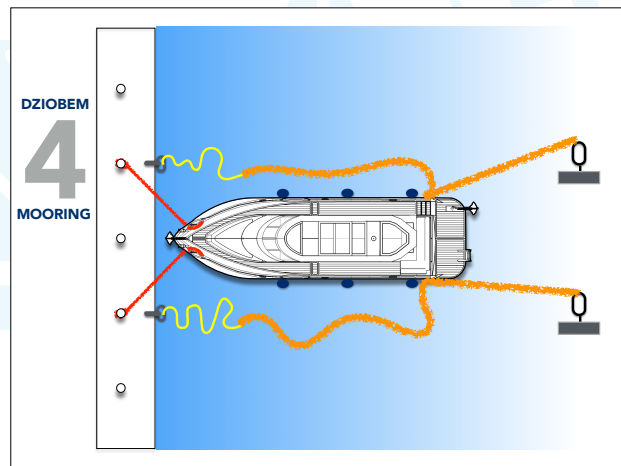
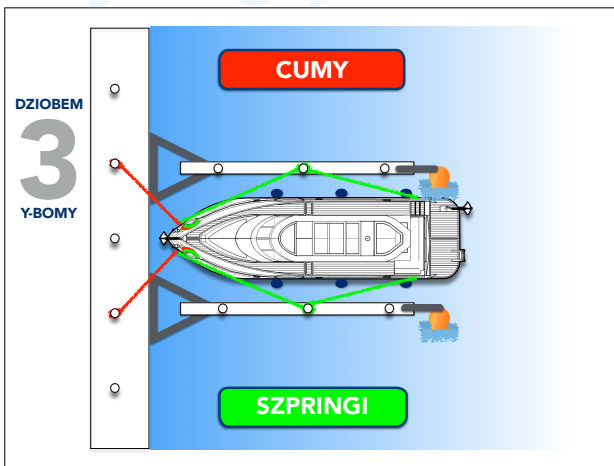
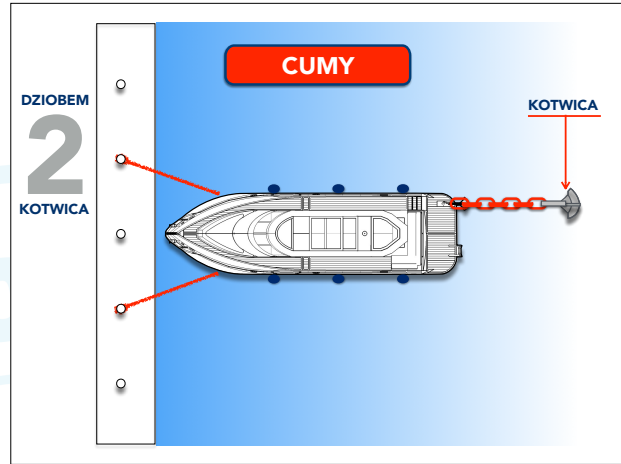
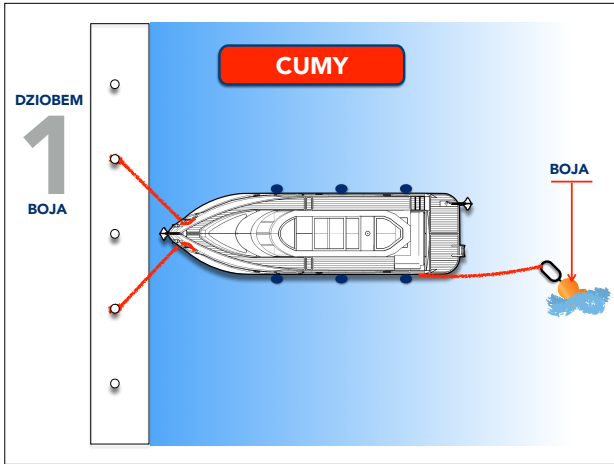

# ZNAKI CEVNI

ZNAKI **ZAKAZU**  
ZAKAZ PRZEJŚCIA

ZNAKI **ZAKAZU**  
ZAKAZ PRZEJŚCIA  
POZA WYZNACZONYM OBSZAREM

ZNAKI **ZAKAZU**  
ZAKAZ WYPRZEDZANIA

ZAKAZ WYPRZEDZANIA

ZAKAZ WYPRZEDZANIA (dotyczy zestawów)

ZAKAZ MIJANIA I WYPRZEDZANIA

ZNAKI **ZAKAZU**  
ZAKAZ POSTOJU

ZAKAZ POSTOJU  
(na kotwicy lub na cumach przy brzegu)

ZAKAZ POSTOJU  
(od znaku: na szerokości określonej w metrach)

ZNAKI **ZAKAZU**  
INNE ZAKAZY

ZNAKI **ZAKAZU**

KONIEC STREFY,  
w której małe statki używane wyłącznie  
do uprawiania sportu lub rekreacji  
mogły rozwijać duże prędkości

ZNAKI **NAKAZU**

ZNAKI **NAKAZU**

NAKAZ TRZYMANIA SIĘ  
TEJ STRONY SZLAKU  
ŻEGLOWNEGO,  
KTÓRA LEŻY

Z LEWEJ BURTY

Z PRAWIEJ BURTY

NAKAZ PRZEJŚCIA  
NA TĄ STRONĘ SZLAKU  
ŻEGLOWNEGO,  
KTÓRA LEŻY

Z LEWEJ BURTY

Z PRAWIEJ BURTY

ZNAKI NAKAZU

NAKAZ ZATRZYMANIA STATKU

OGRANICZENIE PRĘDKOŚCI [ km/h ]

NAKAZ NADANIA SYGNAŁU DŹWIĘKOWEGO

ZNAKI NAKAZU

NAKAZ ZACHOWANIA SZCZEGÓLNEJ OSTROŻNOŚCI

CHYBA ŻE:

ZNAKI NAKAZU

VHF

VHF 11

ZNAKI OGRANICZENIA

2.20

7.50

45

40

ZNAKI ZALECENIA

ZALECENIE PRZEJŚCIA

ZNAKI ZALECENIA

ZALECENIE PRZEJŚCIA

ZNAKI ZALECENIA

ZALECENIE TRZYMANIA SIĘ WE WSKAZANYM OBSZARZE

LUB

LUB

ZNAKI ZALECENIA

W DZIEŃ

W NOCY

ZNAKI INFORMACYJNE  
ZEZWOLENIE PRZEJŚCIA

ZNAKI INFORMACYJNE

**WAŻNE  
ZNAKI**

ZNAKI INFORMACYJNE  
ZEZWOLENIE NA POSTÓJ

ZNAKI INFORMACYJNE  
MIEJSCA NA POSTÓJ

STATKI DO PCHANIA				
STATKI NIE DO PCHANIA				
WSZYSTKIE STATKI				

ZNAKI INFORMACYJNE  
SKRZYŻOWANIA

ZNAKI INFORMACYJNE  
KONIEC  
ZAKAZU / NAKAZU / OGRANICZENIA

ZNAKI INFORMACYJNE

ZNAKI POMOCNICZE



# OZNAKOWANIE NAWIGACYJNE

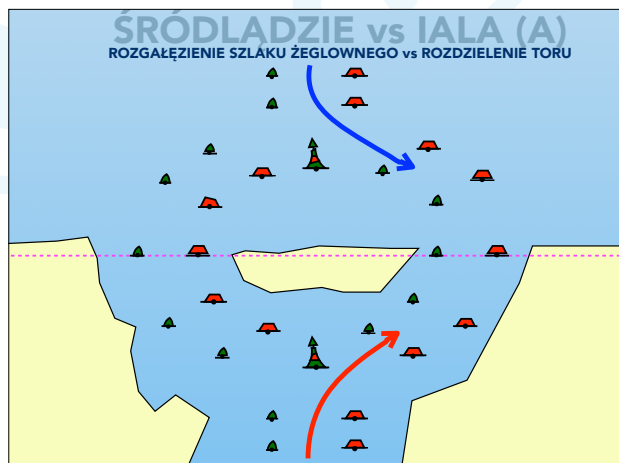
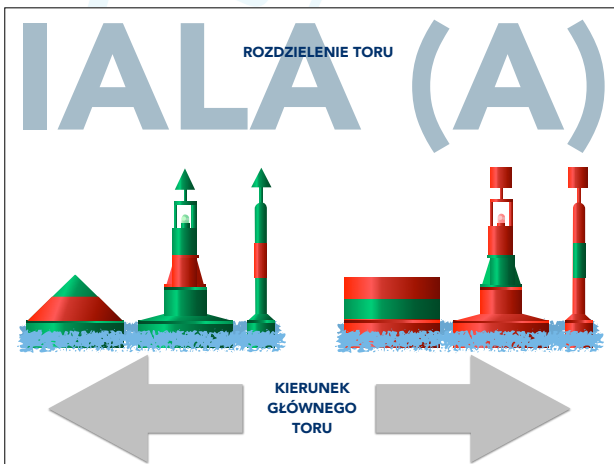

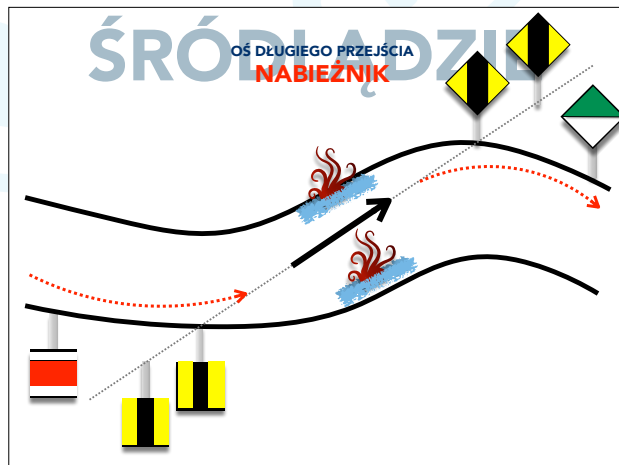
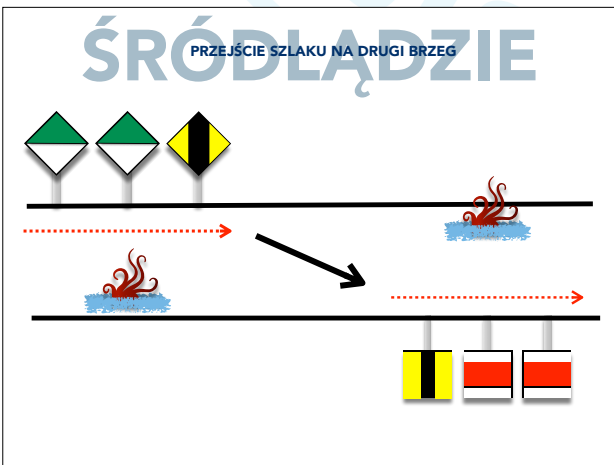
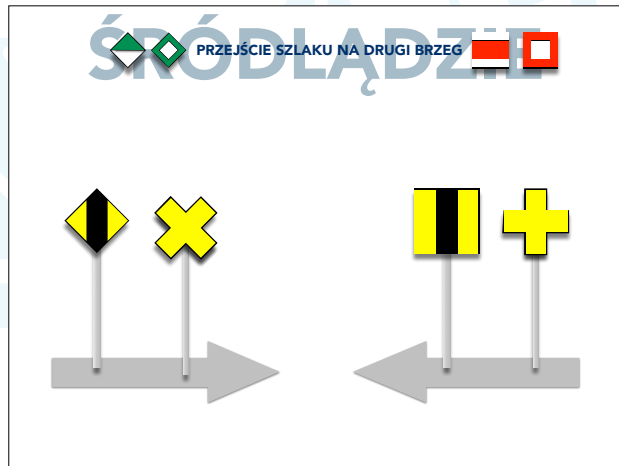
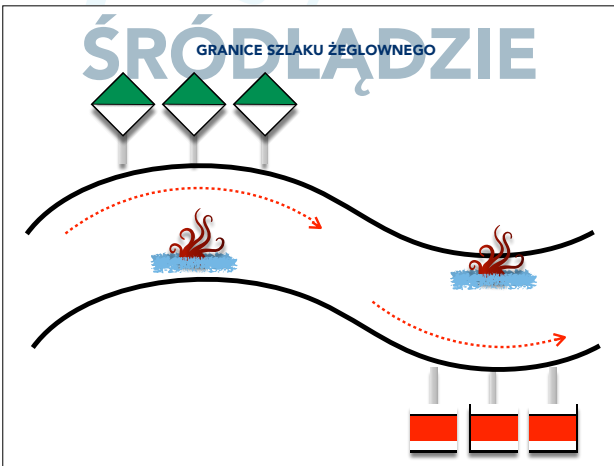
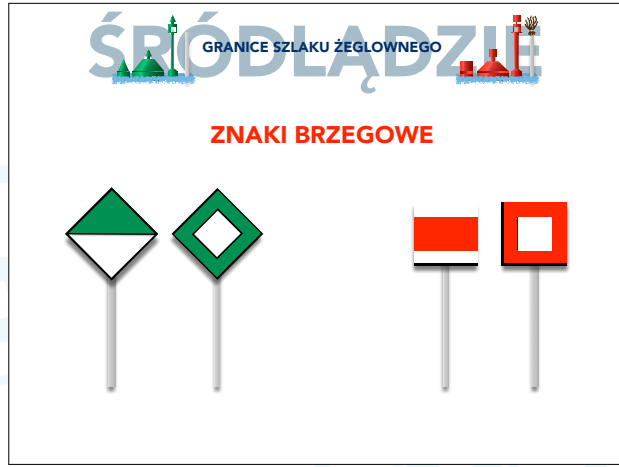
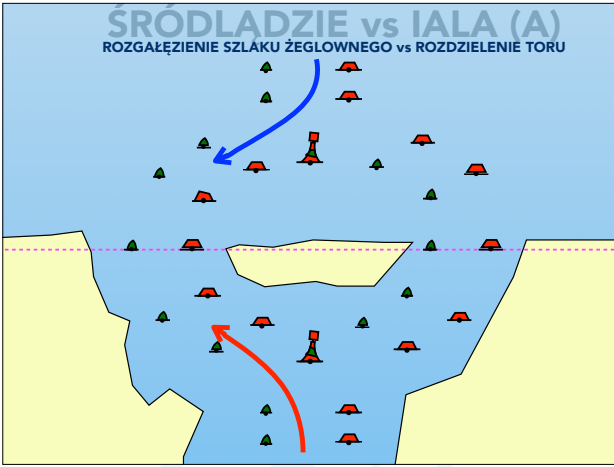

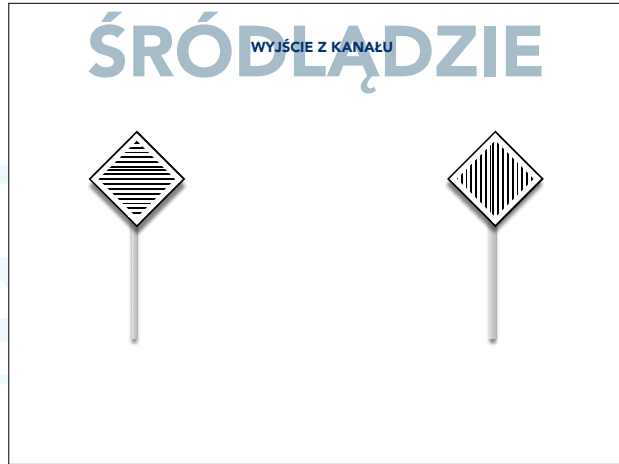
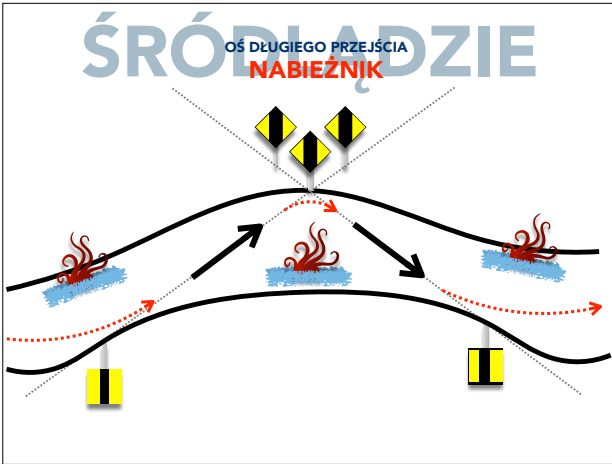

# OZNAKOWANIE NAWIGACYJNE

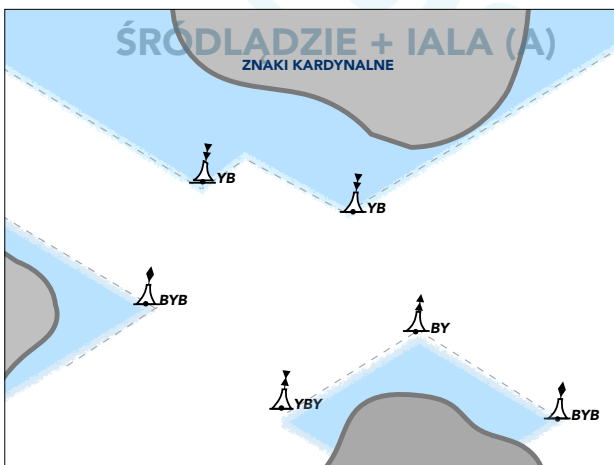
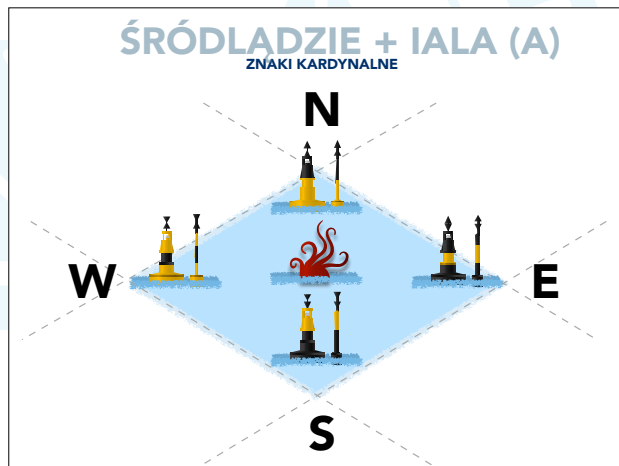
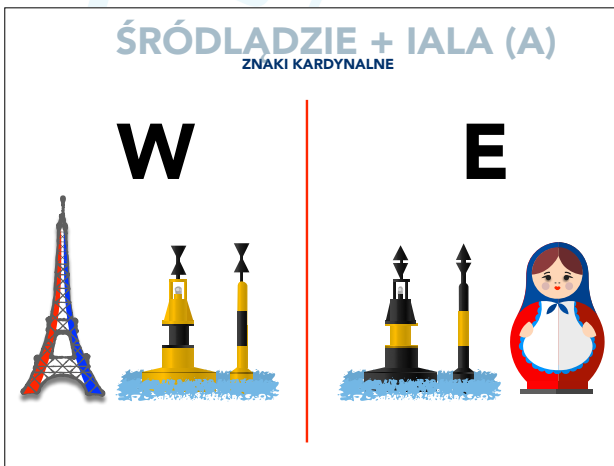
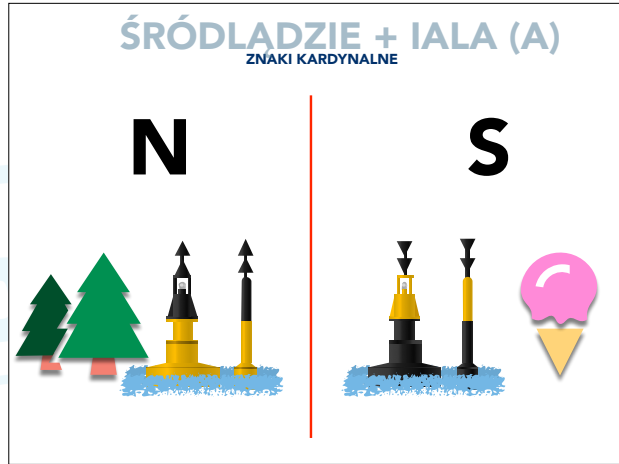

---

---

---

---

---

---

---

---

---

---

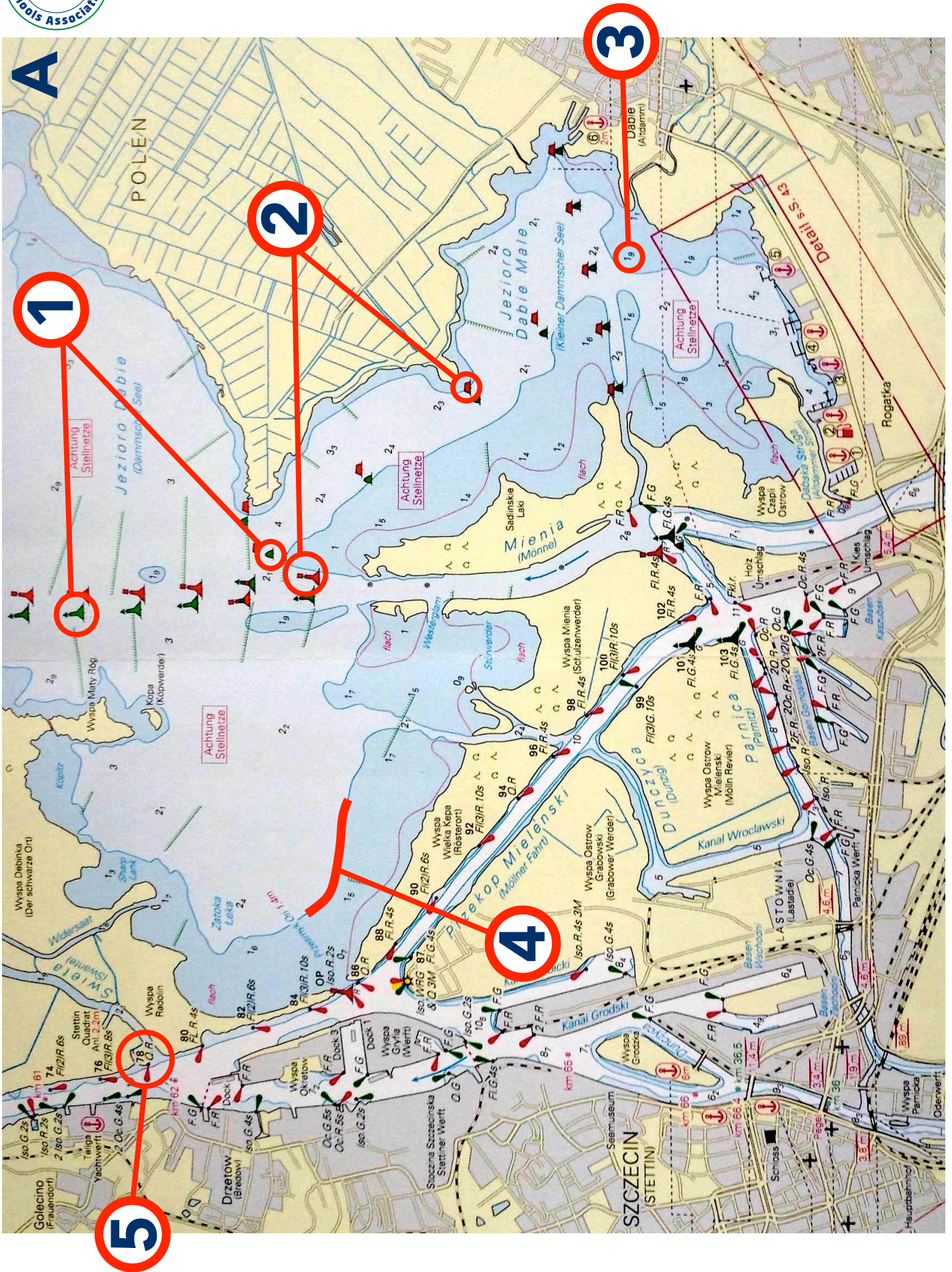

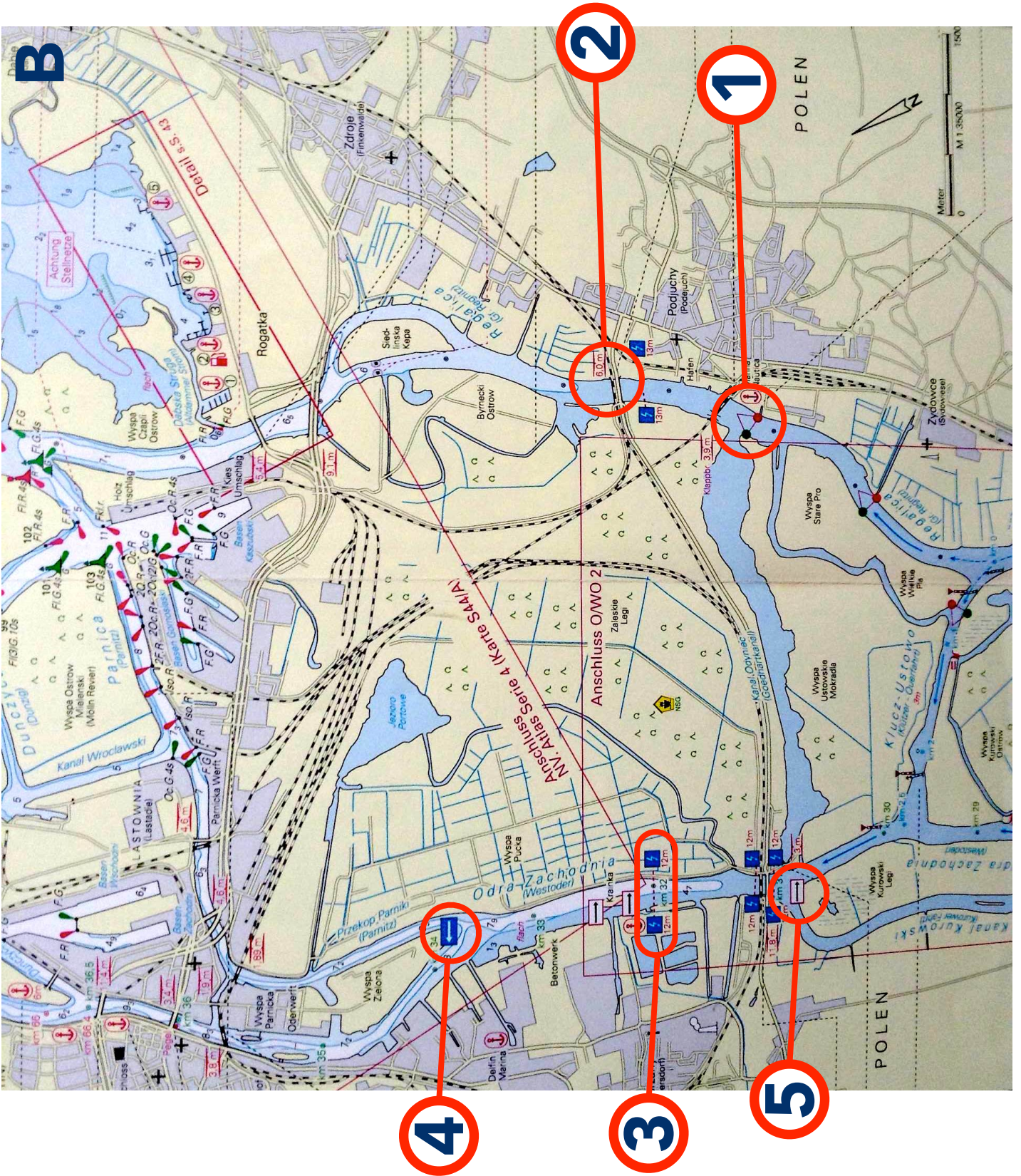

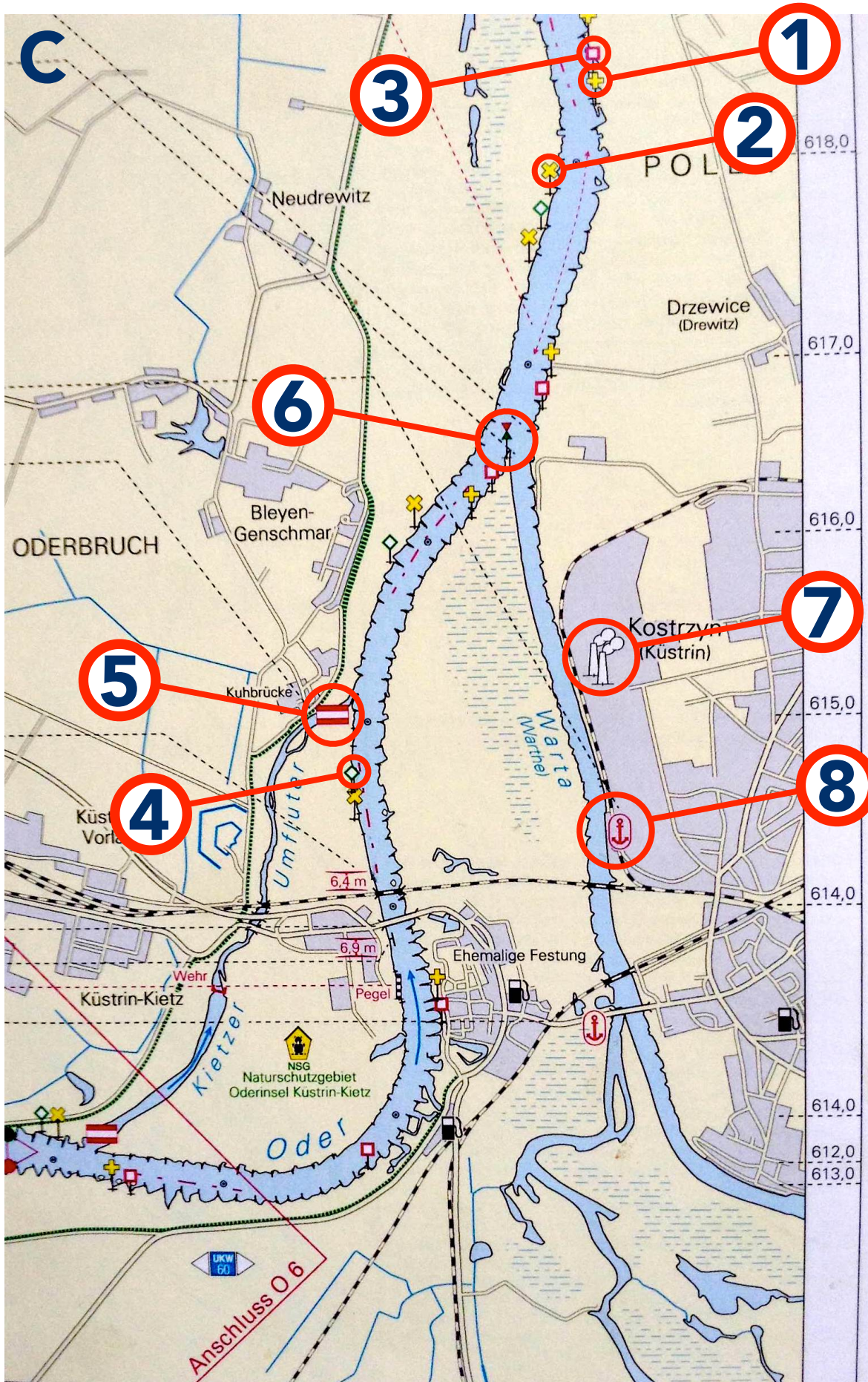

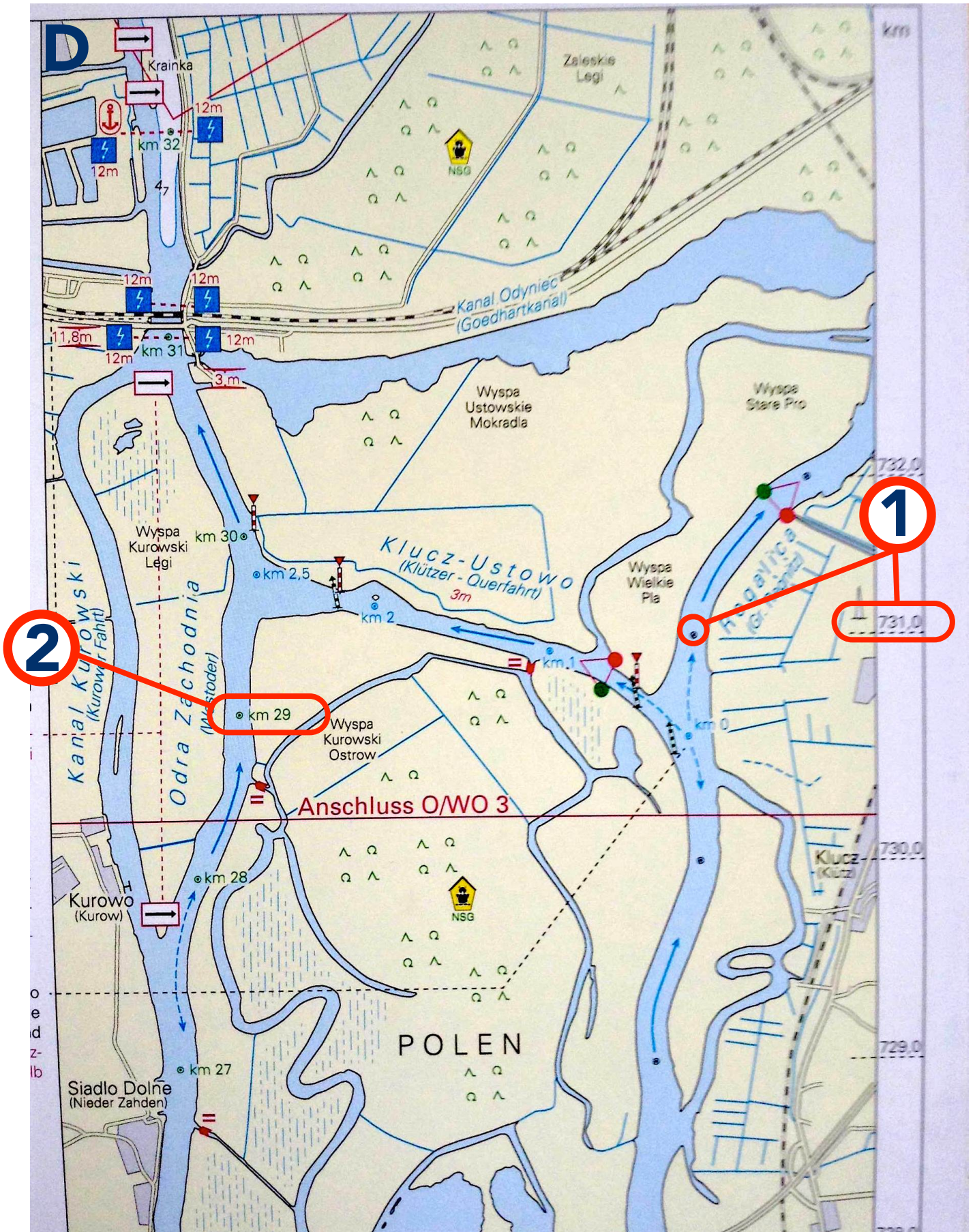



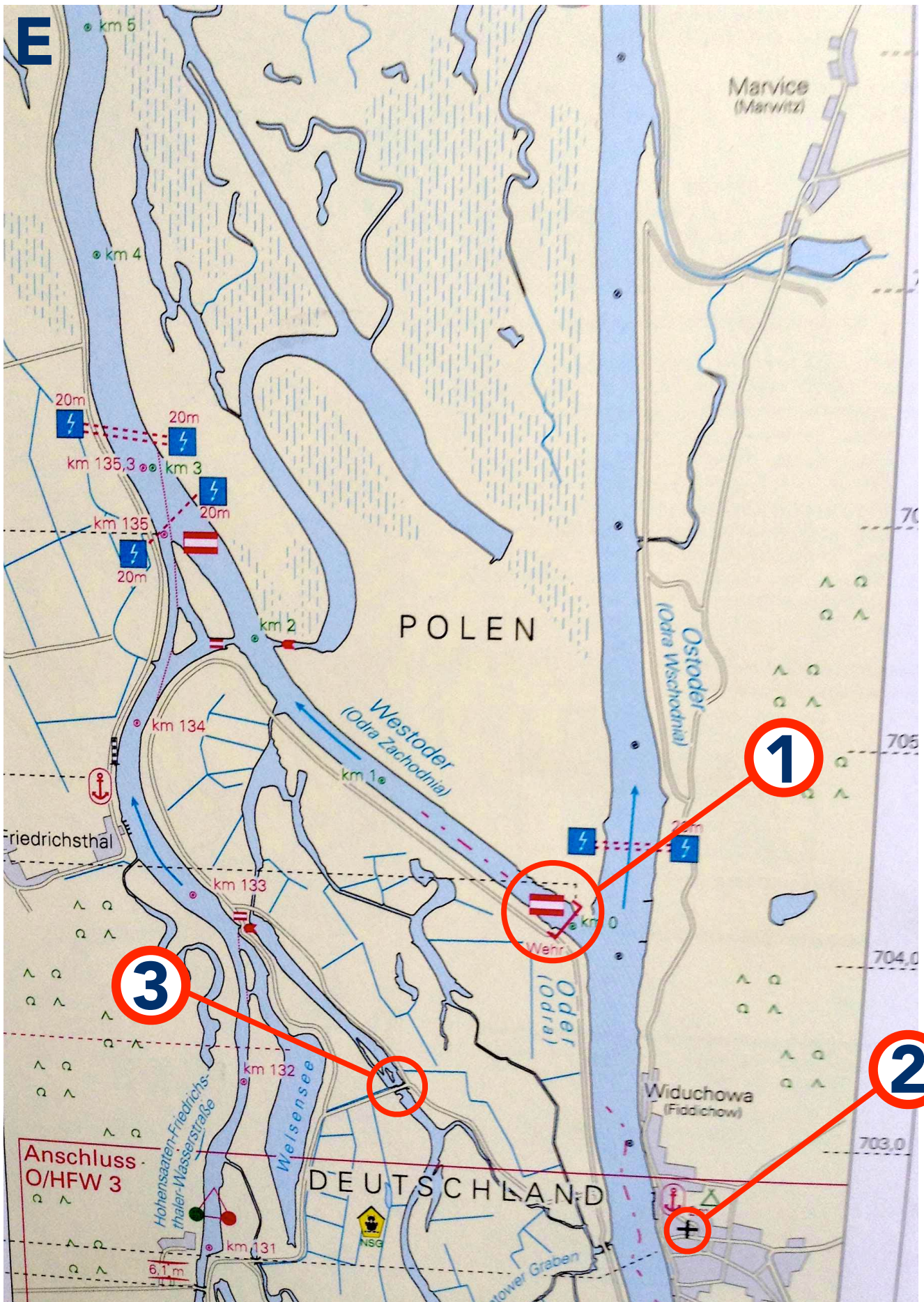

# OZNAKOWANIE STATKÓW

1

OZNAKOWANIE DZIENNENE

ŻAGŁÓWKA PŁYNĄCA POD ŻAGLAMI I NA SILNIKU

2

OZNAKOWANIE DZIENNENE

STATEK O NAPĘDZIE MECHANICZNYM  
STOJĄCY NA KOTWICY

3

OZNAKOWANIE DZIENNENE

STATEK O NAPĘDZIE MECHANICZNYM  
NIEODPOWIADAJĄCY ZA SWOJE RUCHY

4

OZNAKOWANIE DZIENNENE

MAM NURKA POD WODĄ

5

OZNAKOWANIE DZIENNENE

STATEK O NAPĘDZIE MECHANICZNYM  
ZAJĘTY TRALOWANIEM LUB  
POŁOWEM INNYM NIŻ TRALOWANIE

6

OZNAKOWANIE DZIENNENE

STATEK O OGRANICZONEJ ZDOLNOŚCI MANEWROWEJ

7

OZNAKOWANIE DZIENNENE

STATEK OGRANICZONY SWOIM ZANURZENIEM

.....

.....

.....

.....

.....

1

ŻAGŁÓWKA WIDZIANA OD DZIOBU

2

STATEK O NAPĘDZIE MECHANICZNYM  
NIE ODPOWIADAJĄCY ZA SWOJE RUCHY  
NIE POSUWAJĄCY SIĘ PO WODZIE

3

STATEK O NAPĘDZIE MECHANICZNYM  
NIE ODPOWIADAJĄCY ZA SWOJE RUCHY  
W DRODZE

4

STATEK O NAPĘDZIE MECHANICZNYM  
O OGRANICZONEJ ZDOLNOŚCI MANEWROWEJ  
W DRODZE

5

STATEK O NAPĘDZIE MECHANICZNYM  
ZAJĘTY TRÓLOWANIEM  
W DRODZE

6

STATEK O NAPĘDZIE MECHANICZNYM  
ZAJĘTY POŁOWEM INNYM NIŻ TRÓLOWANIE  
W DRODZE

7

STATEK O NAPĘDZIE MECHANICZNYM  
OGRANICZONY SWOIM ZANURZENIEM  
W DRODZE

PODSUMOWANIE

OZNAKOWANIA FUNKCYJNE DZIEŃNE I NOCNE

▼ ○ PŁYŃE NA ŻAGŁACH I NA SILNIKU	● ● OGRANICZONA ZDOLNOŚĆ MANEWROWA
● ○ STOJĘ NA KOTWICY	● ● TRĄKĄJĘ SIECI
■ MAM NURKA PO WODĄ	● ● POŁÓW INNY NIŻ TRĄLOWANIE
● ● NIE ODPOWIADAM ZA SWOJE RUCHY	■ ● OGRANICZENIE ZANURZENIEM

# PRAWO DROGI

**1** ZASADA PRAWEJ RĘKI

1

**2** ŻAGŁÓWKA

1   
2

**3** PROM

1   
2   
3

**4** WYPRZEDZANY

1   
2   
3   
4

**5** WYMIJANIE

1   
2   
3   
4   
5

**6** KIERUNEK SZLAKU

1   
2   
3   
4   
5   
6

**PAMIĘTAJ !!!**

1   
2   
3   
4   
5   
6

**PODSUMOWANIE**  
PODSTAWOWE ZASADY  
PRAWA DROGI

1 2 3   
4 5 6

# METEOROLOGIA

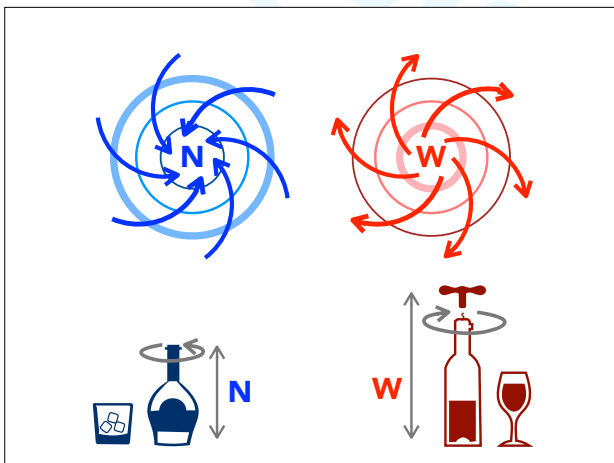
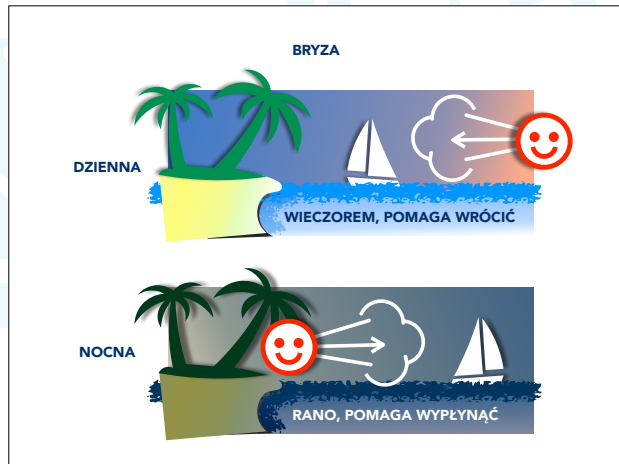
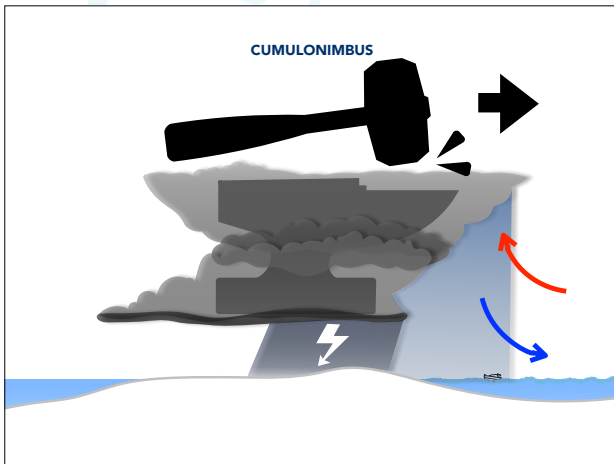
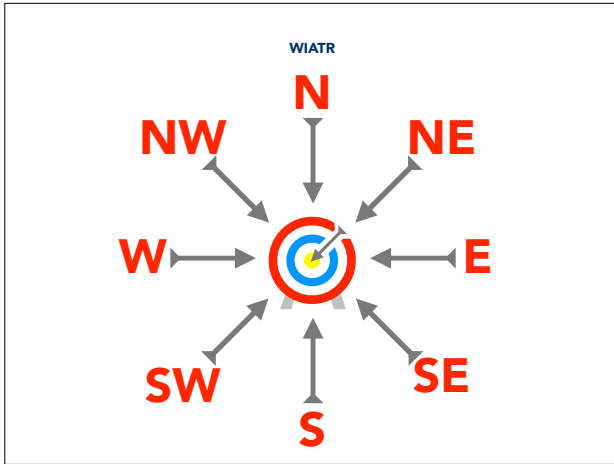

---

---

---

---

---

---

---

---

---

---



**ISSA.global**

*Wherever You Sail*